



ZÜLAU

QUALITY SINCE 1963

PLADEVIBRATOR BRUGSANVISNING

MODEL.: 80-40

SERIENR.:





ZÜLAU

QUALITY SINCE 1963

INDHOLDSFORTEGNELSE

TRANSPORT- OG HÅNDTERINGSVEJLEDNING	3
BRUGERVEJLEDNING	4
IGANGSÆTNING	4
ADVARSEL	4
STANDSNING AF MOTOR	4
INDENDØRS BRUG	5
VEDLIGEHOLDELSERVEJLEDNING	6
MOTOR	6
KILEREM	6
BÆREHJUL (EKSTRAUDSTYR)	6
DEMONTERINGSVEJLEDNING	7
BORTSKAFFELSE	7
RESERVEDELSLISTE	8
EU-OVERENSSTEMMELSESERKLÆRING	11

De ovenstående afsnit refererer til følgende dokumentnr. i det tekniske dossier

Dok nr.	Betegnelse	Antal sider	Dato for opret.	Dato for sidste rev.
7.1	Pakke/transport- og håndteringsvejledning	1	24.05.98	24.05.98
7.2	Montagevejledning	0		
7.3	Brugervejledning	2	24.05.98	24.05.98
7.4	Vedligeholdelsesvejledning	1	24.05.98	24.05.98
7.5	Reservepartsliste	3	24.05.98	24.05.98
7.6	Demoneringsvejledning	1	24.05.98	24.05.98



ZÜLAU

QUALITY SINCE 1963

TRANSPORT- OG HÅNDBTERINGSVEJLEDNING

Pladevibratoren kan uden problemer tåle at blive transporteret i fugtige miljøer, uden nogen beskyttende emballage. Der kræves dog at vibratoren bliver transporteret i oprejst tilstand for at hindre udslip af brændstof fra benzintanken.

VIGTIGT

Hvis vibratoren transporteres på et vognlad, bagagerum eller andet, skal dette foregå med transporthjulene opklappet og fastlåste. Pladevibratoren skal desuden fastspændes forsvarligt for ikke at anlægge skader under svingning og opbremsning.

Som følge af at der er påfyldt benzin og olie på pladevibratoren, er det nødvendigt, at der under transport tages særlig hensyn til forbudet mod rygning i nærheden af pladevibratoren. Til oplysning for dette skal der på pladevibratoren medfølge en plastlomme med en seddel i hvor der står meddelt:

Pladevibratoren er ikke påfyldt benzin, men olie er påfyldt

RYGNING FORBUDT

Pladevibratoren er pga. sin størrelse og relative lave vægt på 78 kg meget nem at transportere mellem de enkelte byggepladser. I kraft af transportvognen (ekstraudstyr) kan vibratoren transporteres på hjulene det sidste stykke vej fra bilens vognlad ud til anvendelsesstedet. Pladevibratoren er i standardversionen kun velegnet til manuel af- og pålæsning. Her er 2 personer tilstrækkeligt til at løfte pladevibratoren. Som ekstraudstyr kan pladevibratoren leveres med en løftebøjle. Med denne kan pladevibratoren løftes ned fra eller op på vognladet med en kran, en rendegraver eller andet. Vær opmærksom på at andre former for af- og pålæsning, end dem der er nævnt her, kan ikke anbefale.

VIGTIGT

Hvis pladevibratoren løftes i løftebøjlen (ekstraudstyr), må dette kun ske med godkendt løftemateriel.



ZÜLAU

QUALITY SINCE 1963

BRUGERVEJLEDNING

Pladevibratoren er beregnet til sammenstampning af sand, grus, knust beton, asfalt samt trykning af belægningssten. Vibratoren har en arbejdsbredde på 40 cm og udøver et tryk på 1550 kg. Arbejdshastigheden er op til ca. 21 m pr. min. Egenvægten ligger på 78 kg uden ekstraudstyr.

IGANGSÆTNING

Transportvognen (ekstraudstyr) trækkes væk af underpladen inden man starter motoren på vibratoren. Motoren efterses for olie og efterfyldt hvis det er nødvendigt. Se i øvrigt Honda's betjeningsvejledning på motoren. Vær opmærksom på at motoren er påmonteret en oliealarm. Denne stopper motoren, hvis der køres med for lidt olie.

Der påfyldes nu ren blyfri el. blylet benzin i benzintanken, og dækslet skrues godt fast igen.

Drej benzinhanen på "ON" og luk chokerarmen. Drej tændingskontakten på "ON" samt bevæg gashåndtaget lidt. Træk let i startsnoren indtil De mærker modstand, giv derefter et kraftigt ryk og motoren vil normalt starte i første forsøg, idet den ikke trækker vibratoren med.

Efterhånden som motoren varmer op, skubbes chokerarmen gradvist tilbage, og gashåndtaget forøges langsomt. Herefter vil slyngkoblingen automatisk medbringe pladevibratoren, og gashåndtaget indstilles på den ønskede hastighed.

ADVARSEL

Pas på ikke at spilde benzin og undgå at overfylde tanken, da det forøger brandfaren væsentligt.

STANDSNING AF MOTOR

Ved standsning af motoren bevæges gashåndtaget til tomgang ,og tændingskontakten drejes på "OFF" hvorefter benzinhanen lukkes ("OFF").



ZÜLAU

QUALITY SINCE 1963

VIGTIGT

Under brugen af pladevibratoren udsendes der kraftig støj. Støjniveauet ligger mellem 90- 99 dB (A) afhængig af om der vibreres på sand eller belægningssten. Vær opmærksom på, at det støjer mest når der vibreres på belægningssten,- derfor skal personer der arbejder inden for en radius på ca. 5 meter fra pladevibratoren bliver gjort opmærksom på det høje lydniveau og om nødvendigheden i brugen af høreværn. Ifølge Arbejdstilsynet skal der bæres høreværn når støjniveauet overstiger 85 dB (A).

INDENDØRS BRUG

Hvis vibratoren benyttes indendørs skal man være opmærksom på, at støjen fra vibratoren ofte vil blive reflekteret af tag og mur, og derved forøge støjniveauet. I sådanne tilfælde bør alle, som opholder sig i rummet bære høreværn, når der køres med vibratoren.

Sørg endvidere for at rummet bliver ventileret **godt**, da motorens udstødning indeholder kulilte.

ADVARSEL

Kulilten kan ikke ses eller lugtes og vil derfor lamme en persons åndedrætssystem uden nogen forvarsel.



ZÜLAU

QUALITY SINCE 1963

VEDLIGEHOELDESESVEJLEDNING

MOTOR

Kontroller inden hver igangsætning oliestanden i motoren og efterfyld hvis det er nødvendigt. Se i øvrigt Honda's betjeningsvejledning under afsnittet "vedligeholdelse". Vær opmærksom på, at motoren er påmonteret en oliealarm. Denne stopper motoren, hvis der køres med for lidt olie. Læs endvidere afsnittet om bortskaffelse i demonteringsvejledningen.

KILEREM

Kontroller at kileremmen er tilstrækkelig stram, dvs. at vibrationsdæmperne mellem top- og bundpladen trækker i kileremmen. Stramning af kileremmen sker ved at løsne de 4 bolte der sidder op igennem vibratorens overplade og motorens montageblok. Motoren skubbes hen mod det knækbare håndtag indtil kileremmen igen har en tilpas stramhed. Herefter tilspændes boltene igen. Oftest er det ikke nødvendigt at spænde kileremmen, idet den ofte vil være slidt op inden da.

Ved udskiftning af kileremmen løsnes de 4 bolte der sidder op igennem motorens montageblok. Motoren skubbes fremad. Den gamle kilerem fjernes og den nye sættes lettest på ved først at montere den på det lille hjul. Kileremmen strammes igen ved at skubbe motoren bagud mod styrehåndtaget og boltene tilspændes.

Læs endvidere afsnittet om bortskaffelse i demonteringsvejledningen.

BÆREHJUL (EKSTRAUDSTYR)

Hjulene smøres i navet en gang om året eller når det er nødvendigt med universalfedt.

HUSK

Advarselmærkater skal udskiftes med nye, hvis de bliver beskadiget eller fjernet fra vibratoren.

Advarselmærkaterne omfatter:

1. Høreværn påbudt.
2. Læs brugsanvisningen før ibrugtagningen.

De 2 mærkater er placeret på henholdsvis luftfilteret og benzintanken.



ZÜLAU

QUALITY SINCE 1963

DEMONTERINGSVEJLEDNING

En demontering skal foregå på en betryggende måde, med både miljø og sikkerhed i sigte.

Demonteringen skal foregå efter følgende rækkefølge:

1. Afskærmning for kilerem
2. Kilerem
3. Benzinmotor
4. Overplade med hjul og kørestang
5. Ophæng for kørestang afmonteres
6. Vibrationselementer og gummielementer afmonteres
7. Slynghuset adskilles

BORTSKAFFELSE

Ved skrotning skal hjul, vibrationselementerne, plastikhåndtagene på styrestangen, kileremmen, afstandsdutterne under overpladen, samt alle plastikkomponenterne på motoren demonteres og afleveres på den pågældende kommunes godkendte modtagestation for plast- og gummimaterialer. Olien tappes af motoren og slynghuset tømmes for fedt og afleveres til den pågældende kommunes godkendte modtagestation for olieaffald. Hvis De er i tvivl om hvilke regler, der gælder i netop Deres kommune, bør De kontakte kommunens miljøafdelingen. Metallet kan sendes til en godkendt skrothandler.



ZÜLAU

QUALITY SINCE 1963

RESERVEDELSLISTE

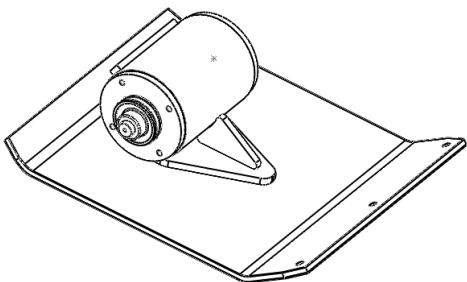
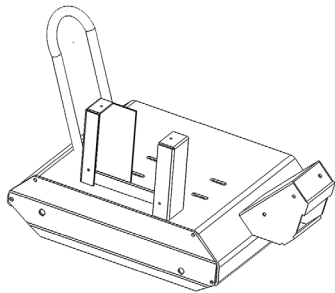
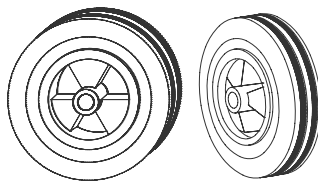
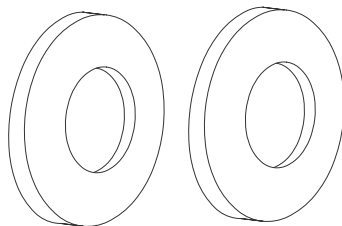
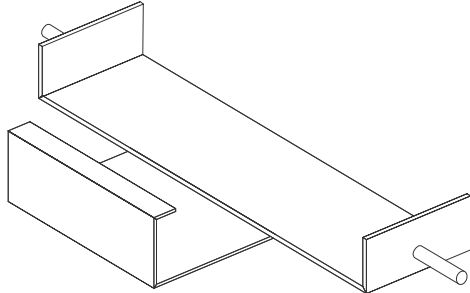
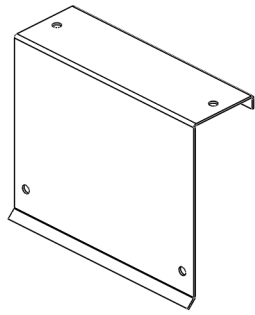
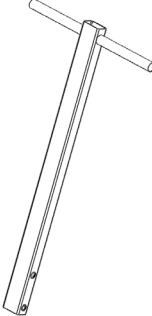
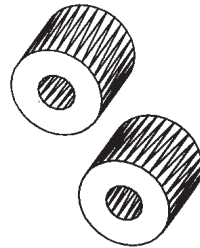
1 	2 
3 	4 
5 	6 
7 	8 



ZÜLAU

QUALITY SINCE 1963

9

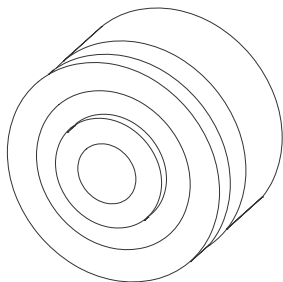

10

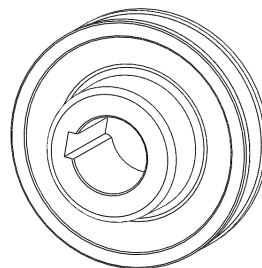

11

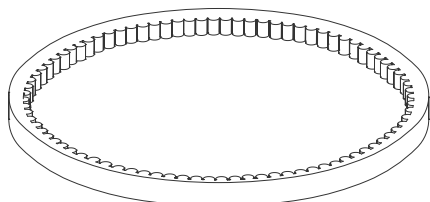

12

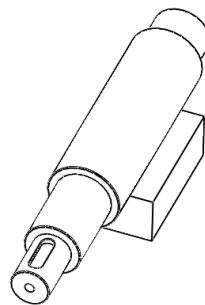

13

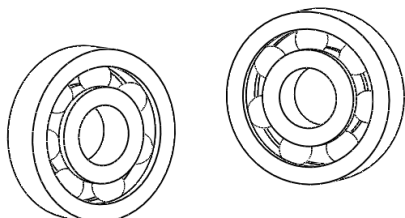

14

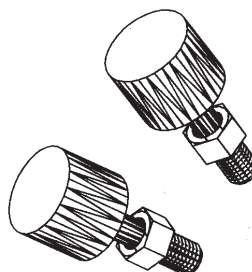

15

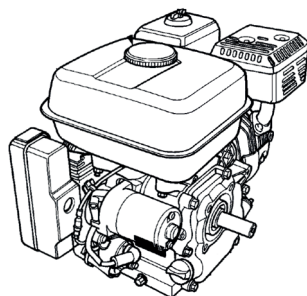



ZÜLAU

QUALITY SINCE 1963

Nr.	Antal	Tekst	Reservevedels nr.
1	1	Underplade komplet m. remskive	04010042
2	1	Løs overplade med bolte for kørestang	04020042
3	2	Hjul	04500142
4	2	Skiver	04500242
5	1	Understel til transportvogn	04070042
6	1	Overskærm	04030042
7	1	Kørestang	04050042
8	2	Vibrationdæmper til kørestang	04500342
9	1	Slyngkobling m. bispænding	04501142
10	1	Kileremskive m. iboret låseboldt	04500942
11	2	Kilerem for model 40 cm.	04501042
12	1	Aksel til vibratorhus	04011042
13	2	Kugleleje	04806410
14	2	Stopklods for kørestang	04500442
15	1	5,5 hk Honda GX 160	04600146
	1	Lydpotte	04601046
	1	Beskyttelsesskærm til lydpotte	04602046
	1	Røgvender	04603046
	1	Luftfilter indsats	04610146
	1	Luftfilter beskyttelseskonsol	04610246
	1	Startsnor	04620146
	1	Låsepadler til rekylstart	04620246
	1	Håndtag til startsnor	04620346
	1	Fjeder til tilbagetrækning af startsnor	04620446
	1	Tændrør	04630146
	1	Tændrørshætte	04630246
	1	Tændrørskabel	04630346
	1	Tank	04640146
	1	Tankdæksel	04640246



EU-OVERENSSTEMMELSESERKLÆRING

FABRIKANT



40 cm. pladevibrator

Type, serienr., år

er fremstillet i overensstemmelse med bestemmelserne i RÅDETS DIREKTIV af 14. juni 1989 om indbyrdes tilnærmelse af medlemsstaternes lovgivning om maskiner (89/392/EØF, 91/368/EØF og 93/44/EØF) under særlig henvisning til bilag I om væsentlige sikkerheds- og sundhedskrav i forbindelse med konstruktion og fremstilling af maskiner.

Direktør

Titel

Mogens Zülau

Navn

Underskrift

Dato